

PRODOTTO **PALLETIZZATORE SOLLEVA-FUSTI CON INCLINAZIONE**  
**MANUALE**  
CODICE 414 001 432

**CARATTERISTICHE DEL PRODOTTO**

Questa attrezzatura è dotata di base a forma di "V" per adattarsi all'angolo dei pallet.  
Il pallettizzatore è adatto al sollevamento, al trasporto e al travaso di fusti da 200 litri. Tipicamente, permette di sollevare e posizionare fusti che si trovano in prossimità degli angoli di un pallet.  
Il pallettizzatore permette di movimentare fusti di diametro da 22,5" a 23,5" (da 57,2 a 59,7 cm); permette di sollevare il fusto fino ad un'altezza massima di 508 mm rispetto al pavimento.  
L'altezza massima di erogazione durante il travaso del fusto (posizione orizzontale) è pari a 66 cm.  
Capacità massima: 600 Lb. (272 kg).



**Dimensioni:**

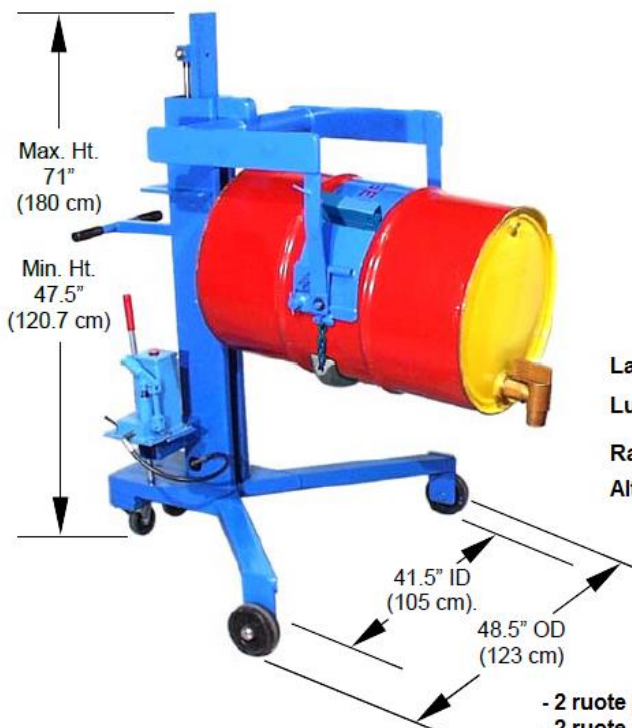

Larghezza max: 48.5" (123.2 cm)

Lunghezza max: 43" (109.2 cm)

Raggio di rotazione: 53" (135 cm)

Altezza basamento: 9" (22.9 cm)

- 2 ruote posteriori girevoli da 4" (10,2 cm)
- 2 ruote anteriori fisse da 6" (15,2 cm)

**AIRBANK srl**

Via Luigi Bay - 29121 PIACENZA • Tel. +39 0523 763134 • fax +39 0523 763144  
info@airbank.it • www.airbank.it • P.Iva / C.F. 01536470337

## MODALITÀ DI UTILIZZO

- Avvicinarsi all'angolo del pallet con la base del pallettizzatore a forma di V
- Bloccare il fusto tramite la catena e il crick
- Sollevare il fusto fino ad un massimo di 50,8 cm agendo sulla pompa manuale
- Spostare il pallettizzatore fino al punto desiderato
- Ruotare il fusto in orizzontale
- Bloccare il fusto in orizzontale per effettuare l'erogazione
- Riportare il fusto in posizione verticale per evitare fuoriuscite durante il trasporto

Il sollevamento del fusto avviene tramite pompa manuale; occorrono 27 azionamenti manuali per raggiungere la massima altezza di sollevamento consentita.

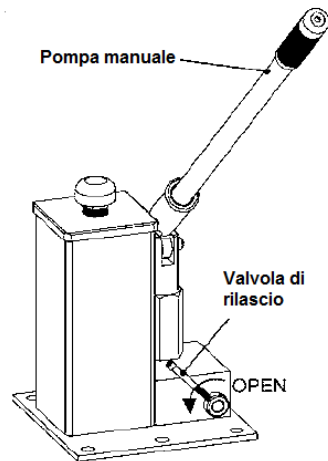

## NOTE

Il pallettizzatore è compatibile con gli adattatori necessari per la movimentazione di fusti in polietilene e cartone; questi adattatori sono necessari per evitare lo scivolamento dei fusti dai supporti durante la movimentazione.

CODICE	DESCRIZIONE
414 003 216	Supporto per fusti in polietilene o cartone non bordati
414 003 217	Supporto per fusti in polietilene o cartone bordati